

XX930.3A1M12: analog output / sortie analogique / analoger Ausgang / salida analógica / uscita analogica / saída analógica 0–10V  
 XX930.3A2M12: analog output / sortie analogique / analoger Ausgang / salida analógica / uscita analogica / saída analógica 4–20mA

**Mounting / Montage / Montage / Montaje / Montaggio / Montagem**

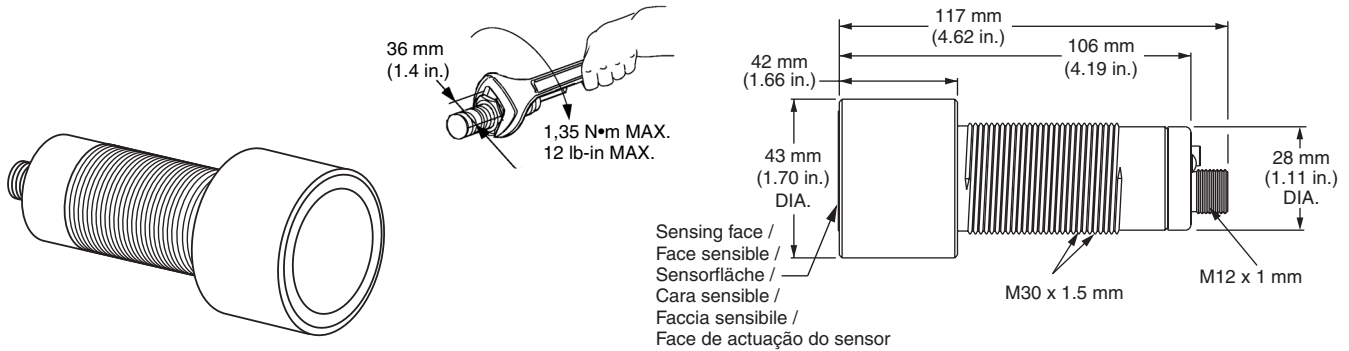

**Operation / Fonctionnement / Betrieb / Funcionamiento / Funzionamento / Operação**

Output signal / Signal de sortie / Ausgangssignal / Señal de salida / Segnale d'uscita / Sinal de saída

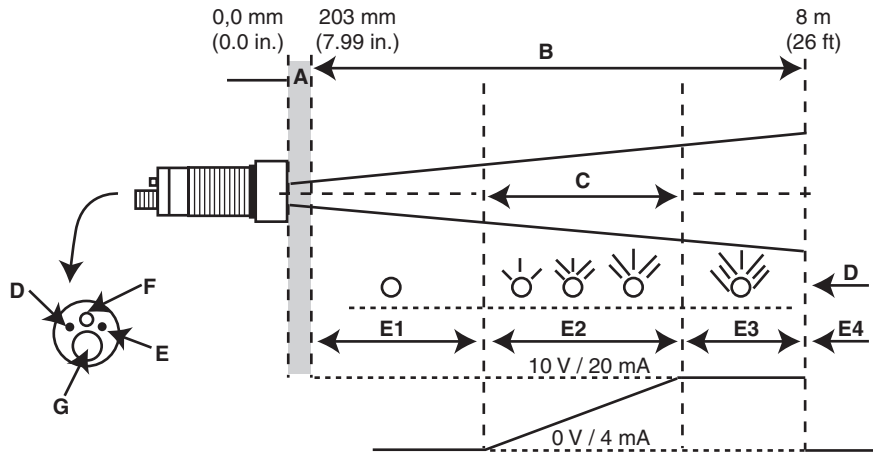

<b>A</b>	Deadband: erratic operation within this range	Zone aveugle : fonctionnement aléatoire dans cette plage	Totzone: fehlerhafter Betrieb innerhalb dieses Bereichs	Zona muerta: funcionamiento aleatorio dentro de esta zona	Zona morta: funzionamento errato all'interno di questo campo	Zona morta: operação errática dentro desta faixa.
<b>B</b>	Sensing range	Domaine de détection possible	Erfassungsbereich	Gama de detección	Campo di rilevamento	Faixa de Actuação do Sensor
<b>C</b>	Analog output span	Portée de la sortie analogique	Analoger Ausgangsbereich	Intervalo de la salida analógica	Intervallo di uscita analogico	Amplitude da saída analógica
<b>D</b>	Yellow LED	Voyant LED jaune	Gelbe LED	LED amarillo	LED Giallo	LED amarelo
<b>E</b>	Multicolor LED	Voyant LED multicolore	Mehrfarbige LED	LED multicolor	LED Multicolore	LED multicolor
<b>E1</b>	Multicolor LED is Red	Le voyant LED multicolore est rouge	Mehrfarbige LED leuchtet rot	EI LED multicolor es rojo	Il LED multicolore è rosso.	O LED multicolor está Vermelho.
<b>E2</b>	Multicolor LED is Green	Le voyant LED multicolore est vert	Mehrfarbige LED leuchtet grün	EI LED multicolor es verde	Il LED multicolore è verde.	O LED multicolor está Verde.
<b>E3</b>	Multicolor LED is Amber	Le voyant LED multicolore est orange	Mehrfarbige LED leuchtet gelb	EI LED multicolor es ámbar	Il LED multicolore è arancio.	O LED multicolor está Âmbar.
<b>E4</b>	Multicolor LED is Off	Le voyant LED multicolore est éteint	Mehrfarbige LED ist ausgeschaltet	EI LED multicolor está apagado	Il LED multicolore è spento.	O LED multicolor está Desligado.
<b>F</b>	Setup button	Bouton d'apprentissage	Einstelltaste	Botón de configuración	Pulsante di apprendimento	Botão de regulação
<b>G</b>	Connector	Connecteur	Steckverbinder	Conector	Connettore	Dispositivo de ligação

See the safety message on page 2. / Lire l'avertissement à la page 2. / Siehe Sicherheitshinweis auf Seite 2. / Lea el mensaje de precaución en la página 2. / Leggere l'avvertimento alla pagina 2. / Leia a mensagem de segurança na página 2.



XX930.3A1M12: analog output / sortie analogique / analoger Ausgang / salida analógica / uscita analogica / saída analógica 0–10V  
 XX930.3A2M12: analog output / sortie analogique / analoger Ausgang / salida analógica / uscita analogica / saída analógica 4–20mA

**▲ WARNING / AVERTISSEMENT / WARNUNG / ADVERTENCIA / AVVERTENZA / ADVERTÊNCIA**

<p><b>DETECTION OUTSIDE THE SENSING WINDOW</b></p> <p>Do not set up this product to detect an object within the deadband.</p> <p><b>Unintended operation can result in death, serious injury, or equipment damage.</b></p>	<p><b>DÉTECTION HORS DU DOMAINE DE DÉTECTION</b></p> <p>Aucun objet ne doit traverser la zone aveugle lorsque le produit est en fonctionnement.</p> <p><b>Un fonctionnement aléatoire peut entraîner des blessures graves ou mortelles, ou des dommages matériels.</b></p>	<p><b>ERFASSUNG AUßERHALB DES SCHALTBEREICHES</b></p> <p>Dieses Produkt ist nicht für die Erfassung eines Objekts innerhalb der Totzone geeignet.</p> <p><b>Bei unsachgemäßer Inbetriebnahme besteht die Gefahr von schweren Verletzungen und Geräteschäden.</b></p>	<p><b>DETECCIÓN FUERA DE LA ZONA ACTIVA DE DETECCIÓN</b></p> <p>No configure este producto para detectar un objeto dentro de la zona muerta.</p> <p><b>El funcionamiento accidental puede provocar lesiones graves o mortales, o daño al equipo.</b></p>	<p><b>RILEVAMENTO AL DI FUORI DELLA FINESTRA</b></p> <p>Non configurare il prodotto per il rilevamento di oggetti all'interno della zona morta.</p> <p><b>Il funzionamento incontrollato può provocare la morte, lesioni gravi o danni al macchinario.</b></p>	<p><b>DETECÇÃO FORA DA JANELA DE ACTUAÇÃO DO SENSOR</b></p> <p>Não ajuste este produto para detectar um objeto dentro da zona morta.</p> <p><b>A operação involuntária pode resultar em morte, ferimento grave ou dano no equipamento.</b></p>
--	--	--	--	--	--

**Setting the Sensing Window**

Refer to "Limit-Teach Mode" on page 3.

*NOTE: During the setup procedure, if the sensor does not detect an object, the multicolor LED turns red; after release of the button, it flashes red for 2 s. In this case, begin the setup procedure again.*

- Remove all objects from the sensor's field of detection.
- Align the sensor with the object to be detected.
- Push and hold the setup button until the multicolor LED flashes green (about 3 s).
- Release the setup button.  
The multicolor LED continues to flash green.
- Insert an object into the first limit position.
- Push and release the setup button.  
The multicolor LED flashes amber.
- Insert an object into the second limit position.
- Push and release the setup button.  
The multicolor LED turns steady green, indicating that the setup is complete.

**Apprentissage de la zone active de détection**

Voir « Mode d'apprentissage limite » à la page 3.

*REMARQUE : Durant la procédure d'apprentissage, si le détecteur ne détecte pas un objet, la LED multicolore devient rouge; une fois le bouton relâché, elle clignote en rouge pendant 2 s. Dans ce cas, recommencez la procédure d'apprentissage.*

- Retirez tous les objets du champ de détection du détecteur.
- Alignez le détecteur avec l'objet à détecter.
- Appuyez et tenez appuyer le bouton d'apprentissage jusqu'à ce que le voyant LED multicolore clignote vert (3 s).
- Relâchez le bouton d'apprentissage.  
La LED multicolore continue à clignoter vert.
- Insérez un objet dans la première limite.
- Appuyez puis relâchez le bouton d'apprentissage.  
La LED multicolore clignote orange.
- Insérez un objet dans la deuxième limite.
- Appuyez puis relâchez le bouton d'apprentissage.  
La LED multicolore passe au vert fixe, indiquant que le réglage est terminé.

**Einstellen des Schaltbereichs**

Siehe „Limit-Teach-Modus“ auf Seite 3.

*HINWEIS: Wenn der Sensor während des Einstellverfahrens kein Objekt erfasst, leuchtet die mehrfarbige LED rot; nach Loslassen des Knopfs blinkt sie 2 Sek. rot. In diesem Fall das Einstellverfahren erneut beginnen.*

- Alle Objekte aus dem Erfassungsfeld des Sensors entfernen.
- Den Sensor auf das zu erfassende Objekt ausrichten.
- Den Einstellknopf gedrückt halten, bis die mehrfarbige LED grün blinkt (ca. 3 s).
- Den Einstellknopf loslassen.  
Die mehrfarbige LED blinkt weiterhin grün.
- Ein Objekt in die erste Grenzposition einführen.
- Den Einstellknopf kurz drücken.  
Die mehrfarbige LED blinkt gelb.
- Ein Objekt in die zweite Grenzposition einführen.
- Den Einstellknopf loslassen.  
Die mehrfarbige LED leuchtet nun konstant grün, um anzuzeigen, dass die Einstellung abgeschlossen ist.

**Ajuste de la zona activa de detección**

Consulte "Modo de aprendizaje de los límites" en la página 3.

*NOTA: Durante el procedimiento de configuración, si el sensor no detecta un objeto, el LED multicolor cambia a rojo, después de soltar el botón, éste destella en rojo durante 2 segundos. En este caso, efectúe de nuevo el procedimiento de configuración.*

- Retire todos los objetos del campo de detección del sensor.
- Alinee el sensor con el objeto que va a ser detectado.
- Pulse y mantenga pulsado el botón de configuración hasta que el LED multicolor destelle verde (aproximadamente 3 s).
- Suelte el botón de configuración.  
El LED multicolor continúa destellando en verde.
- Inserte un objeto en la primera posición de límite.
- Pulse y suelte el botón de configuración.  
El LED multicolor destella en ámbar.
- Inserte un objeto en la segunda posición de límite.
- Pulse y suelte el botón de configuración.  
El LED multicolor cambia a verde continuo para indicar que la configuración ha terminado.

**Impostazione della finestra di rilevamento**

Fare riferimento alla "Modalità Limite-Apprendimento" a pagina 3.

*NOTA: Durante la procedura di impostazione, se il sensore non rileva un oggetto, il LED multicolore diventa rosso; dopo il rilascio del pulsante, esso lampeggia rosso per 2 s. In questo caso, ricominciare la procedura di impostazione.*

- Rimuovere tutti gli oggetti dal campo di rilevamento del sensore.
- Allineare il sensore all'oggetto da rilevare.
- Premere il pulsante di apprendimento fino a quando il LED multicolore lampeggia verde (3 s).
- Rilasciare il pulsante di apprendimento.  
Il LED multicolore continua a lampeggiare verde.
- Inserire un oggetto nella prima posizione limite.
- Premere, quindi rilasciare il pulsante di apprendimento.  
Il LED multicolore lampeggia di colore arancio.
- Inserire un oggetto nella seconda posizione limite.
- Premere, quindi rilasciare il pulsante di apprendimento.  
Quando il LED multicolore rimane fisso sul verde significa che l'impostazione è completa.

**Configuração da Janela de Actuação do Sensor**

Consulte o "Modo Limite-Aprendizagem" na página 3.

*NOTA: Durante o procedimento de regulação, se o sensor não detectar um objecto, o LED multicolor fica vermelho; após soltar o botão, ele pisca vermelho por 2 seg. Neste caso, inicie novamente o procedimento de regulação.*

- Retire todos os objectos do campo de detecção do sensor.
- Alinhe o sensor com o objecto a ser detectado.
- Prima e mantenha premido o botão de regulação até que o LED Multicolor pisque verde (3 s).
- Solte o botão de regulação.  
O LED multicolor continua a piscar verde.
- Coloque um objecto na primeira posição limite.
- Premir e soltar o botão de regulação.  
O LED multicolor pisca âmbar.
- Coloque um objecto na segunda posição limite.
- Premir e soltar o botão de regulação.  
O LED multicolor fica estável em verde, indicando que a regulação está completa.

XX930.3A1M12: analog output / sortie analogique / analoger Ausgang / salida analógica / uscita analogica / saída analógica 0–10V  
 XX930.3A2M12: analog output / sortie analogique / analoger Ausgang / salida analógica / uscita analogica / saída analógica 4–20mA

### Analog output operation

The value of the output signal increases as the target moves away from the sensor face.  
 The light intensity of the yellow LED increases as the target moves away from the sensor.

### Fonctionnement de la sortie analogique

La valeur du signal de sortie augmente en fonction de l'éloignement de la cible du détecteur.  
 L'intensité lumineuse de la LED jaune augmente en fonction de l'éloignement de la cible du détecteur.

### Analoger Ausgang – Betrieb

Der Wert des Ausgangssignals erhöht sich, wenn sich das Zielobjekt von der Sensorfläche weg bewegt.  
 Die Lichtintensität der gelben LED erhöht sich, wenn sich das Zielobjekt vom Sensor weg bewegt.

### Funcionamiento de la salida analógica

El valor de la señal de salida aumenta a medida que el objeto se aleja de la cara del sensor.  
 La intensidad de la luz del LED amarillo aumenta a medida que el objeto se aleja del sensor.

### Funzionamento dell'uscita analogica

Il valore del segnale di uscita aumenta con l'allontanamento dell'oggetto dalla faccia del sensore.  
 L'intensità di luce del LED giallo aumenta con l'allontanamento dell'oggetto dal sensore.

### Operação saída analógica

O valor do sinal de saída aumenta a medida que o alvo se afasta da face do sensor.  
 A intensidade da luz do LED amarelo aumenta a medida que o alvo se afasta do sensor.

### Limit-Teach Mode / Mode d'apprentissage limite / Limit-Teach-Modus / Modo de aprendizaje de los límites / Modalità Limite-Apprendimento / Modo Limite-Aprendizagem

Setup Button / Bouton d'apprentissage / Einstelltaste / Botón de configuración / Pulsante di apprendimento / Botão de regulação

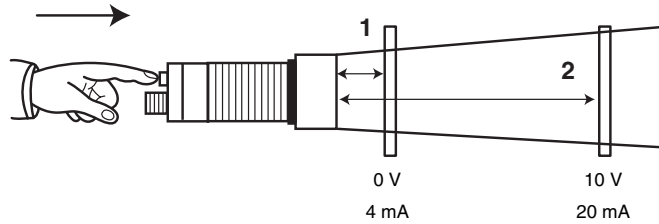
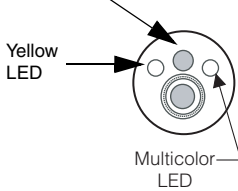

### Wiring / Câblage / Kabel / Cableado / Cablaggio / Cablagem

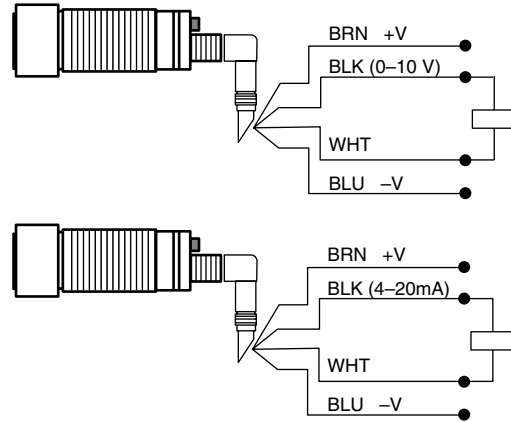
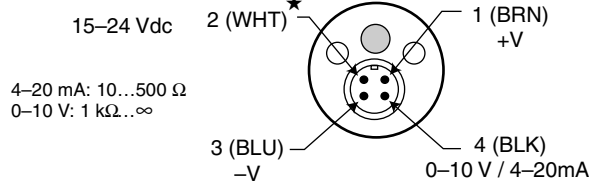

<b>BRN</b>	Brown	Brun	Braun	Marrón	Marrone	Castanho
<b>BLK</b>	Black Analog signal	Noir Signal analogique	Schwarz Analoges Signal	Negro Señal analógica	Nero Segnale analogico	Preto Sinal analógico
<b>WHT</b>	White Analog return	Blanc Retour analogique	Weiß Analoge Rückführung	Blanco Retorno analógico	Bianco Ritorno analogico	Branco Retorno analógico
<b>BLU</b>	Blue	Bleu	Blau	Azul	Blu	Azul
<b>*</b>	Do not connect to ground	Ne raccordez pas à la terre	Nicht an Erdung anschließen	No conectar a tierra	Non collegare a terra	Não ligue à terra

XX930.3A1M12: analog output / sortie analogique / analoger Ausgang / salida analógica / uscita analogica / saída analógica 0–10V  
 XX930.3A2M12: analog output / sortie analogique / analoger Ausgang / salida analógica / uscita analogica / saída analógica 4–20mA

## Beam Plot / Zone de détection / Ansprechkurve / Trazado del haz / Curva di rilevamento / Esquema do Feixe

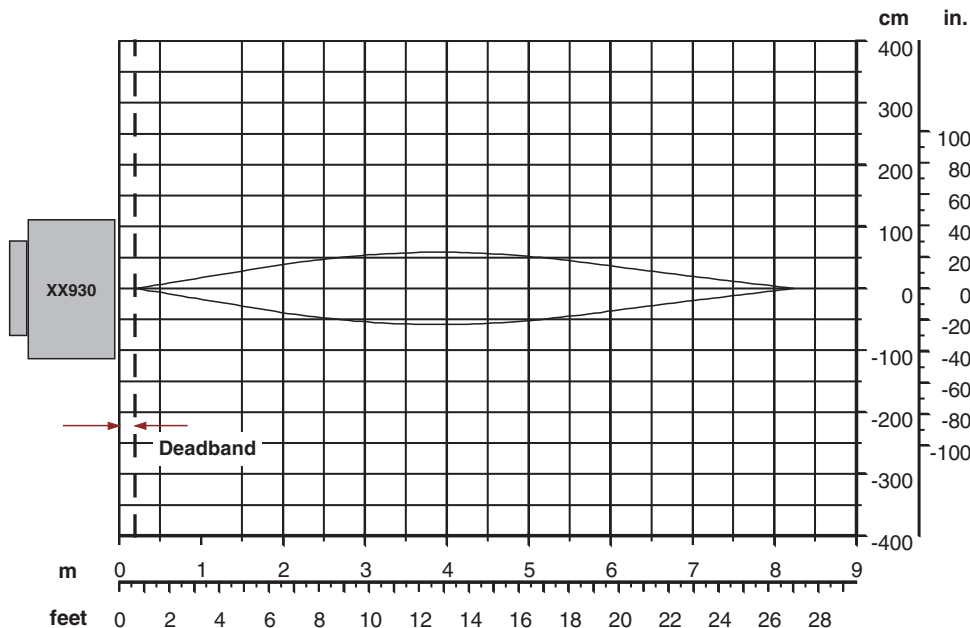

## Cabling Accessories / Accessoires de câblage / Anschlußzubehör / Accesorios de cableado / Accessori di cablaggio / Acessórios de cablagem

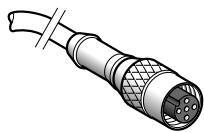

**XZCP1141L2** (2 m / 6.6 ft)  
**XZCP1141L5** (5 m / 16.4 ft)  
**XZCP1141L10** (10 m / 32.8 ft)

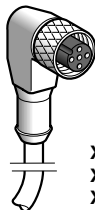

**XZCP1241L2** (2 m / 6.6 ft)  
**XZCP1241L5** (5 m / 16.4 ft)  
**XZCP1241L10** (10 m / 32.8 ft)

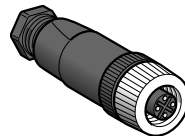

**XZCC12FDM40B**  
**XZCC12FDP40B**

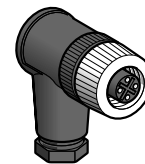

**XZCC12FCM40B**  
**XZCC12FCP40B**

Electrical equipment should be installed, operated, serviced, and maintained only by qualified personnel. No responsibility is assumed by Schneider Electric for any consequences arising out of the use of this material.

Seul un personnel qualifié doit effectuer l'installation, l'utilisation, l'entretien et la maintenance du matériel électrique. Schneider Electric n'assume aucune responsabilité des conséquences éventuelles découlant de l'utilisation de cette documentation.

Elektrische Geräte sollten nur von qualifiziertem Fachpersonal installiert, betrieben, repariert oder gewartet werden. Schneider Electric haftet nicht für Schäden, die aufgrund der Verwendung dieses Produktes entstehen.

Solamente el personal cualificado deberá instalar, hacer funcionar y realizar mantenimiento al equipo eléctrico. Schneider Electric no asume responsabilidad alguna por las consecuencias derivadas de la utilización de este material.

La installazione, la gestione, il servizio e la manutenzione degli impianti elettrici devono essere eseguiti unicamente da personale qualificato. La Schneider Electric non si assume alcuna responsabilità per le conseguenze che possono derivare dall'uso del presente materiale.

Equipamentos eléctricos somente devem ser instalados, operados e ter a sua manutenção realizada por pessoal qualificado. A Schneider Electric não assume qualquer responsabilidade por quaisquer consequências que decorram do uso deste material.

© 2004 Schneider Electric All Rights Reserved

© 2004 Schneider Electric Tous droits réservés

© 2004 Schneider Electric Alle Rechte vorbehalten

© 2004 Schneider Electric Todos los derechos reservados

© 2004 Schneider Electric Tutti i diritti riservati

© 2004 Schneider Electric Direitos reservados